

كراسة الشروط العامة ومواصفات الفنية للمناقصة العامة  
لعملية توريد وتركيب قضبان وعجل ودلائل التروولي لأوناش  
الساحة طراز ZPMC أرقام: 2112-2111-2110-1112  
و ونش الساحة طراز LIEBHERR رقم: 1114  
لفرعي الشركة بمحطتي حاويات الاسكندرية والدخيلة  
"منطقة حرة خاصة"

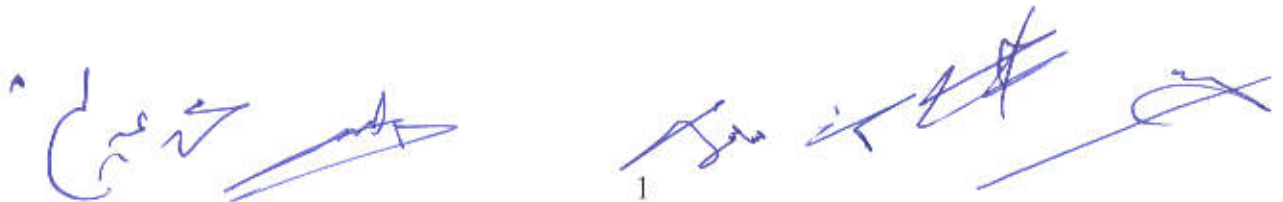

محتويات كراسة الشروط والمواصفات الفنية

العملية : توريد وتركيب قضبان وعجل ودلائل التروولي لأوناش الساحة طراز ZPMC  
أرقام: 2112-2111-2110-1112  
و ونش الساحة طراز LIEBHERR رقم: 1114  
لفرعي الشركة بمحطتي حاويات الاسكندرية والدخيلة  
(منطقة حرة خاصة)

البيان

نموذج العطاء

الشروط العامة للمناقصة

نموذج خطاب الضمان الابتدائي

نموذج خطاب الضمان النهائي

نموذج العقد

المواصفات الفنية

عطاء ( يرفق بالمظروف المالي )

نتشرف نحن شركة: .....

وعنوانها : .....

تليفون: ..... فاكس: .....

البريد الالكتروني: .....

ويمثلها السيد: .....

بصفته: .....

بالتقدم لسيادتكم بعطائنا عن العملية: توريد وتركيب قضبان وعجل ودلائل التروولي لأوناش الساحة طراز ZPMC أرقام: 1112-2110-2111-2112 و ونش الساحة طراز LIEBHERR رقم: 1114 لفرعي الشركة بمحطتي حاويات الاسكندرية والدخيلة (منطقة حرة خاصة) وذلك بقيمة إجمالية وقدرها: ..... ( فقط ) ..... ( لاغير )  
و نتعهد بالتعاقد طبقا للنصوص الواردة بكراسة الشروط والمواصفات ونموذج العقد المرفق بها مع عدم التحفظ أو تعديل أي بند من بنوده.

في حالة مصاحبة العطاء لأية تعديلات أو تحفظات يكون لشركة الاسكندرية لتداول الحاويات و البضائع الحق في استبعاد العطاء دون إبداء الأسباب.

و قد تم تقديم هذا العطاء بعد تبييننا التام لظروف تنفيذ العملية و شروط التوريد والتركيب والتسليم DDP موقع الشركة بكل من محطتي حاويات الاسكندرية والدخيلة، والعطاء ساري لمدة (90) تسعين يوماً من تاريخ فض المظاريف الفنية على أن تكون الأسعار غير شاملة ضريبة القيمة المضافة والرسوم الجمركية .  
و نقبل أن يكون لشركة الاسكندرية لتداول الحاويات و البضائع - منطقة حرة خاصة - الحق في قبول أو استبعاد العطاء طبقا لما تراه دون أي التزامات من ناحيتها.

و مرفق بالعطاء المستندات الآتية :

1- مبلغ 2% من قيمة العرض ( فقط ..... لاغير ) قيمة التأمين المؤقت \* يسدد بإحدى طرق الدفع الإلكترونية (فيزا أو تحويل بنكي على أحد حسابات الشركة البنكية) أو بخطاب ضمن بنكي غير مشروط وساري المفعول.

2- صورة البطاقة الضريبية.

3- صورة السجل التجاري موضح به نشاط الشركة في نفس مجال المناقصة.

4- استمارة س 14 وكلاء تجاريون سارية من الوكلاء فقط.

5- سابقة أعمالنا مدعمة بالمستندات اللازمة .

6- إيصال شراء كراسة الشروط و المواصفات .

7- ما يفيد التسجيل في منظومة الفاتورة الإلكترونية.

\*على أن يتم وضع التأمين المؤقت بنفس عملة العرض داخل المظروف الفني إذا كان خطاب ضمان بنكي غير مشروط أو شيك بنكي مقبول الدفع أو إيصال السداد بإحدى طرق الدفع الإلكتروني يتم سداده مباشرة إلى خزينة الشركة.

و تفضلوا سيادتكم بقبول فائق التحية و الاحترام ،،،

التوقيع: .....

المورد: .....

3

## الشروط العامة للمناقصة العامة رقم ( ) لسنة 2026

لعملية توريد وتركيب قضبان وعجل ودلائل التروولي لأوناش الساحة طراز ZPMC أرقام:

1112-2110-2111-2112 و ونش الساحة طراز LIEBHERR رقم: 1114

لفرعي الشركة بمحطتي حاويات الاسكندرية والدخيلة  
(منطقة حرة خاصة)

تسرى الشروط العامة المبينة بعد على العطاءات المقدمة من السادة الموردين فى المناقصات التى تعلن عنها فرع شركة الاسكندرية لتداول الحاويات والبضائع بمحطتي حاويات الاسكندرية والدخيلة "منطقة حرة خاصة" ومقرها رصيف 23 - ميناء الاسكندرية البحري بحيث تعتبر هذه الشروط جزء لا يتجزأ من شروط عطاءاتهم وتعتبر الشروط الخاصة الملحقة لكل عملية ولائحة الشركة للعقود والمشتريات والمخازن مكتملة لهذه الشروط فيما لم يرد بها نص .

### مادة (1) نموذج العطاء :

تقدم العطاءات داخل مظاريف مغلقة ( المظروف الفنى والمظروف المالى ) موقعة من أصحابها على نموذج العطاء المعتمد من الشركة والمؤشر عليه برقم قسيمة تحصيل الثمن وتاريخها وعلى جدول الفئات المرافق له ويجب أن يثبت بالبنط العريض على كل من مظروفي العطاء الفنى والمالى نوعه من الخارج ، ويوضع المظروفين داخل مظروف مغلق بطريقة محكمة عليه اسم وعنوان الشركة وأن ما بداخله المظروف الفنى والمظروف المالى لجلسة الفرض الفنى لعملية توريد وتركيب قضبان وعجل ودلائل التروولي لأوناش الساحة طراز ZPMC أرقام: 1112-2110-2111-2112 و ونش الساحة طراز LIEBHERR رقم 1114 لفرعي الشركة بمحطتي حاويات الاسكندرية والدخيلة (منطقة حرة خاصة)

يوم الموافق / / 2026 ويكون تقديم العطاءات إما بإرسالها بالبريد الموصى عليه خالصة الأجرة أو تسليمها لإدارة البريد الوارد والصادر بالشركة بموجب إيصال يثبت فيه تاريخ التسليم وساعته. ويجوز إذا كان العطاء مقدماً من فرد أو شركة فى الخارج أن يقدم على النموذج الخاص بمقدم العطاء بشرط قيامه بسداد ثمن كراسة الشروط و المواصفات .

### مادة (2) قائمة الأسعار (جدول الفئات) :

على مقدم العطاء مراعاة ما يلي عند إعدادة لقائمة الأسعار (جدول الفئات) :

- 1- يجب أن تكون قائمة الأسعار مؤرخة ومختومة من مقدم العطاء ومحدد بها قيمة كل بند على حده من بنود العطاء وغير مسموح بتقديم أي تحفظات مصاحبة للعطاءات، علي أن تكون الأسعار غير شاملة ضريبة القيمة المضافة والرسوم الجمركية .
- 2- لا يجوز الكشط أو المحو فى جدول الأسعار، و كل تصحيح فيها أو غيرها يجب إعادة كتابته بالأرقام والحروف وتوقيعه - التوقيع بجانب التصحيح -
- 3- لا يجوز لمقدم العطاء شطب أي بند أو شرط من الشروط أو المواصفات أو البيانات المحددة فى كراسة الشروط والمواصفات أو تعديل أي منها بالإضافة أو الكشط ، كما لا يلتفت إلى أي إدعاء من صاحب العطاء بحصول خطأ فى عطائه إذا قدم بعد فتح المظاريف الفنية ما لم يكن خطأ مادياً ، فإنه يجوز للجنة التقييم الفنى والمالى والبت الفصل فيه ولا يكون قرارها نهائياً إلا بعد اعتماد السلطة المختصة .
- 4- الفئات التى يحددها مقدم العطاء بجدول الفئات تشمل وتغطي جميع المصروفات والالتزامات أياً كان نوعها التى يتكبدها بالنسبة لكل بند من البنود وكذلك تشمل القيام باتمام توريد الأصناف وتنفيذ الأعمال وتسليمها للشركة والمحافظة عليها طبقاً لشروط العقد وتتم المحاسبة النهائية بالتطبيق لهذه الفئات بصرف النظر عن تقلبات السوق والعملة وأية رسوم أو مصروفات تنشأ عن ذلك .

4

العطاء عن تحديد سعره أعلى سعر لهذا الصنف أو البند في العطاءات المقدمة وذلك للمقارنة بينه وبين سائر العطاءات الأخرى فإذا أرسيت عليه المناقصة فيعتبر أنه ارتضى المحاسبة على أساس أقل سعر لهذا الصنف أو البند في العطاءات الأخرى دون أن يكون له حق المنازعة في ذلك.

- 6- في حالة وجود اختلاف بين سعر الوحدة والسعر الإجمالي يعول على سعر الوحدة.  
7- في حالة وجود اختلاف بين المبالغ بالأرقام والتفقيط يعول على التفقيط بالحروف.

#### مادة (3) المقاييسات و الرسومات :

على مقدمي العطاءات أن يحصلوا على مجموعة كاملة من الشروط العامة والخاصة المتعلقة بعملية توريد وتركيب قضبان وعجل ودلائل التروولي لأوناش الساحة طراز ZPMC أرقام: 2112-2111-2110-1112 و ونش الساحة طراز LIEBHERR رقم: 1114 لفرعي الشركة بمحطتي حاويات الاسكندرية والدخيلة. منطقة حرة خاصة - من مقر شركة الاسكندرية لتداول الحاويات والبضائع - منطقة حرة خاصة - رصيف 23 - الدائرة الجمركية ميناء الاسكندرية وعليهم أن يقوموا بالاطلاع عليها تفصيلاً مع مراعاة الدقة حيث أنها تعتبر جزءاً لا يتجزأ من العطاءات المقدمة منهم ويعتبر توقيع مقدمي العطاءات على العطاءات قبولاً منهم لشروط العملية كما تعتبر العطاءات مع الشروط والمقاييسات الخاصة بها ( وكذلك الشروط المقدمة من الموردين إن وجدت بقدر ما تقبله منها الشركة ) مكملة لشروط العملية. ولا يعتبر أن هناك تعديلاً في أي شرط وارد في المستندات المذكورة بسبب تحفظات الموردين عند تقديم عطاءاتهم ما لم تقبل الشركة صراحة هذه التحفظات أو بعضها وينص عليها كتابة في العقد الخاص بالعطاء المقبول .

#### مادة (4) سابق الخبرة في الأعمال والشهادات المطلوبة عند التوريد وتسليم الأعمال :

على مقدمي العطاءات ضرورة تضمين الظروف الفنية جميع البيانات الفنية وغيرها من البيانات والمعلومات والمستندات التي تطلبها الشركة بما في ذلك المستندات الدالة على سابقة الخبرة في موضوع المناقصة صادرة من جهة معتمدة والقيد في المكاتب أو السجلات أو النقايات أو الاتحادات التي يكون القيد فيها واجباً قانوناً، ويلتزم صاحب العطاء المقبول بتقديم المستندات التالية عند التوريد وتسليم الأعمال :

- أصل فاتورة تجارية من المورد الأصلي باسم فرع شركة الاسكندرية لتداول الحاويات والبضائع - منطقة حرة خاصة -
- أصل بوليصة الشحن صادرة لأمر فرع شركة الاسكندرية لتداول الحاويات والبضائع - منطقة حرة خاصة. ( في حالة الاستيراد ).
- شهادة منشأ معتمدة من الغرفة التجارية ببلد المنشأ لجميع الأجزاء الموردة وتكون موثقة ومصدق عليها.
- شهادة اختبار نهائي من المصنع لجميع الأجزاء الموردة.
- شهادة اختبار معتمدة من هيئة إشراف دولية لأعمال اللحام والتركيب للقضبان.
- شهادة ضمان لمدة (24 شهراً) ضد عيوب الصناعة للأجزاء الموردة وأعمال التركيب.
- أصل الموافقة الإستراتيجية.

#### مادة (5) تقديم العينات والمعاينة:

يكون العطاء عن توريد الأصناف وتسليم الأعمال حسب المواصفات والرسومات المعتمدة التي يجب على مقدم العطاء الاطلاع عليها، كما يحق له القيام بمعاينة الونشين المطلوب لهما عملية التوريد والتركيب بالموقع بكل من محطتي حاويات الاسكندرية والدخيلة، ويعتبر تقديمه للعطاء إقراراً منه باطلاعه عليها ويتولى التوريد والتسليم طبقاً لها، كما يعد توقيعها على العطاء إقراراً منه بمعاينته لمكان الأعمال المعايينة التامة النافية للجهالة ولا يعتد بأي اعتراض يقدم منه بعد ذلك.

#### مادة (6) مدة سريان العطاء :

يبقى العطاء نافذ المفعول وغير جائز الرجوع فيه من وقت تصديره بمعرفة مقدم العطاء بغض النظر عن ميعاد استلامه بمعرفة الشركة حتى (90) تسعين يوماً المعينة بنموذج العطاء المرافق للشروط .

#### مادة (7) سحب العطاء :

إذا سحب مقدم العطاء عطائه قبل الميعاد المعين لفتح المظاريف يصبح التأمين المؤقت المودع حقاً للشركة دون حاجة إلى إنذار أو الانتجاع إلى القضاء أو اتخاذ أية إجراءات أو إقامة الدليل على حصول ضرر.

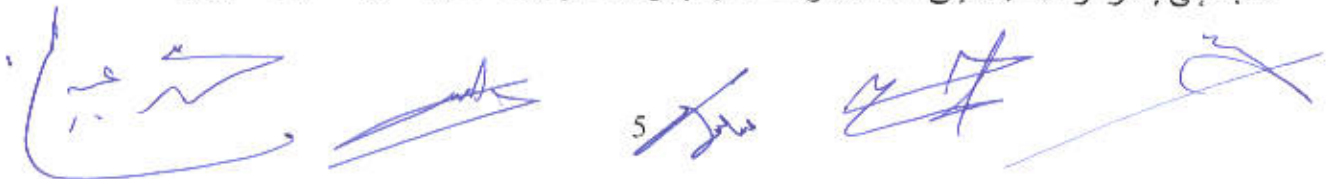

إذا سحب مقدم العطاء عطائه قبل الميعاد المعين لفتح المظاريف يصبح التأمين المؤقت المودع حقاً للشركة دون حاجة إلى إنذار أو اللجوء إلى القضاء أو اتخاذ أية إجراءات أو إقامة الدليل على حصول ضرر. وعند انقضاء مدة سريان العطاء يجوز لمقدمه استرداد التأمين المؤقت، وفي هذه الحالة يصبح العطاء ملغياً وغير سارى المفعول فإذا لم يطلب ذلك، اعتبر قابلاً لاستمرار الارتباط بعطائه إلى أن يصل للشركة اخطار منه بسحب التأمين المؤقت وعدوله عن عطائه.

### مادة (8) بيانات خاصة بمقدم العطاء و عنوانه :

يجب أن يكون مقدم العطاء مقيماً في جمهورية مصر العربية أو أن يكون له وكيل فيها وإلا وجب عليه أن يبين في عطائه الوكيل المعتمد منه في جمهورية مصر العربية فيما لو رست عليه المناقصة وأن يبين في عطائه العنوان الذى يمكن مخابرته فيه ويعتبر إعلانه عليه صحيحاً . وإذا كان العطاء مقدماً من وكيل عن صاحب العطاء فعليه أن يقدم معه توكيلاً مصدقاً عليه من السلطات المختصة بالإضافة إلى كافة البيانات والمستندات التى يجب عليه تقديمها وفقاً لأحكام القوانين والقرارات المنظمة.

وكل عطاء مقدم من شركة يجب أن ترافقه صورة رسمية من عقد تأسيسها ومن نظامها الأساسي، وعند تقديم عطاء من منشأة تجارية لأكثر من شخص واحد، فيجب عليه أن ترافقه صورة رسمية من عقد المشاركة.

وفى كلتا الحالتين يجب أن ترافق الصورة المقدمة بيان بأسماء المصرح لهم بالتعاقد لحساب الشركة أو المنشأ ومدى هذا الحق وحدوده وأسماء المسؤولين عند تنفيذ شروط العقود وإمضاء الإيصالات وإعطاء المخالصات باسم الشركة أو المنشأة ونماذج توقيعاتهم على أن تكون هذه النماذج على ذات صورة العقد أو التوكيل .

- وفى حالة استيراد الاحتياجات رأساً من المورد الأجنبي يراعى أن تكون العروض المقدمة باسمه وكذلك الفواتير ولصالح الشركة ويتم السداد له مباشرة بتحويل بنكي أو من خلال اعتماد مستندي وفقاً لشروط التعاقد .

- وفى حالة الشراء من شركات خاضعة لنظام المناطق الحرة ( عامة / خاصة ) في نشاط التوريدات يتم التأكد من صدور كافة المستندات وكذا الفواتير من قبل المورد الخاضع لنظام المناطق الحرة باسم فرع شركة الاسكندرية لتداول الحاويات والبضائع - منطقة حرة خاصة - ويتم السداد وفقاً لشروط التعاقد .

- وفى حالة تقديم عرض سعر من مورد محلي مصري فإنه يجوز أن يتضمن العرض تقديم فاتورة الاستيراد من المورد الخارجي باسم الشركة ( فرع شركة الاسكندرية لتداول الحاويات والبضائع-منطقة حرة خاصة ) للتخليص عليها بمعرفة الشركة على أنه في هذه الحالة يلتزم المورد المحلي بالآتي :

1- تقديم فاتورة محلية باسمه.

2- لايحق له المطالبة بتقديم استمارة الإعفاء من ضريبة القيمة المضافة.

### مادة (9) مستندات ترفق بالعطاء:

إذا كان العطاء مقدم من شخص طبيعي أو معنوي فيجب أن ترافق العطاء صورة معتمدة من بطاقته الضريبية ويرفق صورة ضوئية من السجل التجاري للمنشأة المذكورة أو الشركة مع إحضار الأصل للاطلاع عليه بمعرفة لجنة فتح المظاريف والتأشير على الصورة بأنها طبق الأصل، واستمارة س 14 وكلاء تجاريون (للكلاء فقط)، وسابقة الأعمال في موضوع المناقصة صادرة من جهة معتمدة .

### مادة (10) ميعاد فتح المظاريف :

يجب أن تصل العطاءات داخل المظاريف الفنية والمالية إلى الشركة في ميعاد غايته الساعة الثانية عشر ظهراً يوم الموافق / / 2026 المحدد بالإعلان لفتح المظاريف الفنية ولا يعتد بأي عطاء أو تعديل فيه يرد بعد ميعاد التاريخ المذكور أياً كانت أسباب التأخير - ولا يسري ذلك على أي تعديل لصالح الشركة مقدم من صاحب العطاء الأقل سعراً والمطابق للشروط والمواصفات طالما أنه لا يؤثر في أولوية العطاءات .

### مادة (11) مراجعة العطاءات:

يكون للشركة الحق في مراجعة الأسعار المقدمة سواء من حيث مفرداتها أو مجموعها وإجراء التصحيحات المادية إذا اقتضى الأمر ذلك، ويعول على السعر المبين بالحروف ولا يعتد بالعطاء المبني على تخفيض نسبة مئوية من قيمة المناقصة عن أقل عطاء يقدم في المناقصة وعلى مقدمي العطاءات الالتزام بأن تكون أسعار العطاء غير مشروطة بأي شرط من شروط أو قيود وغير مرتبطة بأي أعمال أخرى.

6

### مادة (12) جلسة فتح المظاريف:

يجوز لمقدمي العطاءات أو من ينوب عنهم بتوكيلات أو خطابات معتمدة منهم حضور جلسة فتح المظاريف في الموعد المحدد لذلك لسماع قراءة أسعار العطاءات المقدمة.

### مادة (13) الأثمان:

إذا تساوت الأثمان بين عطائين أو أكثر جاز تجزئة المقادير المععلن عنها بين مقدميها إذا كان ذلك في صالح العمل و يجوز ذلك أيضا إذا كان مقدم العطاء الأقل سعراً يشترط مدداً بعيدة للتوريد لا تتناسب مع حاجة العمل بالشركة وذلك بالتعاقد مع صاحب أنسب العطاءات التالية.

### مادة (14) التأمين المؤقت :

يجب أن يقدم مع كل عطاء تأمين مؤقت قدره (2%) من قيمة العطاء المقدم في هذه المناقصة بذات العملة ويزاد إلى نسبة (10%) من قيمة العملية في حالة رسو العطاء ولا يلتفت لأي عطاء غير مصحوب بالتأمين المؤقت المطلوب ويكون ذلك إما بخطاب ضمان بنكي غير مشروط وساري حتى شهر لاحق لمدة سريان العطاء أو بشيك مقبول الدفع من أحد البنوك المعتمدة بجمهورية مصر العربية أو بإحدى طرق الدفع الالكترونية وذلك ضماناً لحسن نية مقدم العطاء ويُرد التأمين المؤقت للمورد ما لم يرسى عليه العطاء وذلك بعد تعيين العطاء المقبول. ويجب أن يكون التأمين النهائي بنفس عملة العرض.

### مادة (15) التأمين النهائي :

على صاحب العطاء المقبول أن يودع في فترة لا تتجاوز عشرة أيام من تاريخ اليوم التالي لاختطاره بالفاكس مصحوب بكتاب موصى عليه بعلم الوصول أو بالبريد الالكتروني بقبول عطائه مايكمل التأمين المؤقت إلى ما يساوي (10%) من قيمة إجمالي العملية التي رست عليه ( وهي قيمة التأمين النهائي ) وبالنسبة للعقود التي تبرم مع متعاقد في الخارج يكون إيداع هذا التأمين في فترة لا تتجاوز عشرين يوماً ويكون التأمين النهائي ضماناً لتنفيذ التعاقد ويسدد بإحدى طرق الدفع الالكترونية أو بخطاب ضمان بنكي ساري المفعول غير مشروط أو بشيك مقبول الدفع .

### مادة (16) إلغاء التعاقد ومصادرة التأمين المؤقت :

إذا لم يقم صاحب العطاء المقبول بأداء التأمين النهائي الواجب إيداعه في المدة المحددة له فيجوز للشركة بموجب اختطاره بالفاكس مصحوب بخطاب موصى عليه بعلم الو صول دون حاجة لاتخاذ إجراءات أخرى أو الالتجاء إلى القضاء أن تلغي التعاقد وتصادر التأمين المؤقت أو تنفيذه كله أو بعضه على حساب صاحبه بمعرفة الشركة أو بواسطة أحد مقدمي العطاءات التالية لعطائه أو بالمناقصة أو الممارسة أو بالاتفاق المباشر ويكون لها الحق في أن تخصم أية مبالغ تكون مستحقة أو تستحق له أياً كان سبب الاستحقاق لدى الشركة لأي خسارة ألحقها مع عدم الإخلال بحقها في الرجوع عليه قضائياً بما لم تتمكن من استيفائه من حقوق.

### مادة (17) التأمينات :

تؤدي التأمينات بإحدى طرق الدفع الالكترونية أو بشيك مقبول الدفع من أحد البنوك المعتمدة أو بخطاب ضمان بنكي غير مشروط صادر من أحد البنوك المحلية المعتمدة بذات القيمة والعملة وساري المفعول للمدة المحددة بكراسة الشروط والمواصفات ويجوز لمقدم العطاء طلب خصم قيمة التأمين من مبالغ مستحقة له لدى الشركة بشرط أن تكون صالحة للصرف وقت تقديم العطاء أو وقت تقديم الطلب بالنسبة للتأمينات النهائية.



### مادة (18) خطابات الضمان :

إذا كان التأمين بإحدى طرق الدفع الالكترونية فيؤدى مقابل إيصال رسمى يثبت فى العطاء رقمه وتاريخه ويجوز أن تسحب حوالة بريدية بقيمته ترافق العطاء ولا تحسب فائدة على هذه المبالغ، وتقبل الشيكات على المصارف المحلية إذا كان مؤشراً عليها بالقبول من المصرف المسحوب عليه كما تقبل الشيكات المسحوبة على مصارف الخارج بشرط التأشير عليها بالقبول من أحد المصارف المعتمدة بجمهورية مصر العربية.

وإذا كان التأمين خطاب ضمان وجب أن يصدر من أحد المصارف المحلية المعتمدة ولا يقترن بأي قيد أو شرط وأن يقر فيه المصرف أن يدفع تحت أمر الشركة مبلغاً يوازي التأمين وأنه مستعد لأدائه بأكمله أو تجديد مدة سريان خطاب الضمان لمدد أخرى حسبما تراه الشركة عند الطلب منها دون الالتفات إلى أي معارضة من مقدم العطاء.

### مادة (19) توريد الأصناف :

يخصم قيمة التأمين النهائى إذا قام صاحب العطاء المقبول بتوريد وتركيب جميع الأصناف التى رسى عليه توريدها وتركيبها وقبيلتها الشركة نهائياً خلال المدة المحددة لإيداع التأمين النهائى أما إذا كان التوريد وأعمال التركيب المقبولة عن جزء من الأصناف المشار إليها وكان ثمنه يكفى لتغطية قيمة التأمين النهائى فيخصم من ثمن الجزء المورد ما يعادل قيمة هذا التأمين من مجموع قيمة العطاء ويحتفظ به لدى الشركة بمثابة تأمين نهائى حتى تمام تنفيذ العقد و شروطه وانتهاء فترة الضمان.

### مادة (20) رد التأمين المؤقت :

يرد التأمين المؤقت إلى أصحاب العطاءات غير المقبولة بغير توقف على طلب منهم سواء كانت بإحدى طرق الدفع الالكترونية أو بشيك أو بخطاب ضمان فور اعتماد تقرير لجنة البت فى المناقصة .

ولا ترد التأمينات النهائية الا بعد ان يتم تنفيذ التعاقد بصفة نهائية وانقضاء فترة الضمان و طبقاً للشروط العامة بالمناقصة و يرد التأمين بكامله أو ماتبقى منه لصاحبه أو إلى البنك إذا كان خطاب ضمان بغير توقف على طلب من أي منهما .

### مادة (21) رفض الأصناف :

إذا رفضت الشركة صنفاً أو أكثر من الأصناف الموردة أو وجدت فيها نقص أو مخالفات للمواصفات أو مخالفاً للعينات المعتمدة يخطر المورد بذلك كتابة بالفاكس مصحوب بخطاب موسى عليه بعلم الوصول أو بالبريد الالكترونى بأسباب الرفض وبوجوب سحب الأصناف المرفوضة وتوريد بدلاً منها ويجب أن يتم ذلك الإخطار فور صدور قرار الشركة أو فى اليوم التالى على الأكثر ويلتزم المورد بسحب الأصناف المرفوضة خلال سبعة أيام على الأكثر من تاريخ اليوم التالى لإخطاره فإذا تأخر فى سحبها يكون للشركة الحق فى تحصيل مصروفات تخزين بواقع (2%) عن كل أسبوع أو جزء منه من قيمة الأصناف لمدة أقصاها أربعة أسابيع وبعد انتهاء هذه المدة يكون للشركة الحق فى أن تتخذ إجراءات بيعها فوراً وأن تخصم من الثمن ما يكون مستحقاً لها ويجوز التجاوز عن مصاريف التخزين فى حالات خاصة متى قدرت السلطة المختصة ذلك .

### مادة (22) التنازل عن العقد :

لا يجوز للمورد النزول عن العقد أو عن المبالغ المستحقة له كلها أو بعضها ومع ذلك يجوز أن يتنازل عن تلك المبالغ لأحد البنوك ويكتفى فى هذه الحالة بتصديق البنك وبقى المورد مسئولاً عن تنفيذ العقد ولا يخل قبول نزوله عن المبلغ المستحق له بما يكون للشركة قبله من حقوق .

### مادة (23) حالات فسخ العقد :

إذا توفى المورد جاز للشركة فسخ العقد مع رد التأمين إذا لم يكن للشركة مطالبات قبل المورد أو السماح للورثة بالاستمرار فى تنفيذ العقد بشرط أن يعينوا عنهم وكيلاً بتوكيل مصدق على التوقيعات فيه وتوافق عليه السلطة المختصة بالشركة .

وإذا كان العقد مبرم مع أكثر من مورد وتوفى أحدهم فيكون للشركة الحق فى إنهاء العقد مع مصادرة التأمين أو مطالبة باقى الموردين بالاستمرار فى تنفيذ العقد .

8

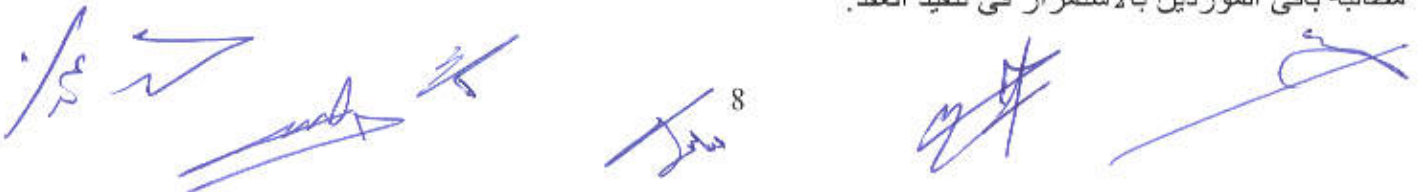

ويحصل الإنهاء في جميع هذه الحالات بموجب إخطاره بالفاكس مصحوب بكتاب موسى عليه بعلم الوصول أو بالبريد الإلكتروني دون الحاجة إلى اتخاذ إجراءات أخرى أو الإلتجاء إلى القضاء.

### مادة (24) تأخير المورد في توريد الأصناف وتسليم الأعمال :

إذا تأخر المورد في توريد الأصناف المطلوبة أو تسليم الأعمال أو جزء منها في الميعاد المحدد بالعقد فيجوز للشركة إعطاه مهلة إضافية للتوريد على أن توقع عليه غرامة تأخير بواقع (1%) عن كل أسبوع تأخير أو جزء من الأسبوع بحد أقصى (3%) من قيمة الكمية التي يكون المورد قد تأخر في توريدها، و بحد أقصى (10%) من قيمة الأعمال التي يكون المورد قد تأخر في تنفيذها وتسليمها وفي حالة عدم قيام المورد بتوريد الأصناف وتسليم الأعمال في الميعاد المحدد للعقد أو خلال المهلة الإضافية يكون للشركة اتخاذ أحد الإجراءات التالية :-

- 1- شراء الأصناف التي لم يتم المورد بتوريدها من غيره وإسناد الأعمال لغيره على حسابه و خصم من التأمين المودع من المورد قيمة الزيادة في الثمن مضافاً إليها مصروفات إدارية بواقع (10%) من قيمة الأصناف المشتراة أو الأعمال المنفذة على حسابه وما يستحق من غرامة عن مدة التأخير في التوريد ولا يحق للمورد المطالبة بأي فرق في أي حالة.
- 2- إنهاء التعاقد ومصادرة التأمين النهائي بما يوازي (10%) من قيمة التعاقد والحصول على جميع المستحقات دون الحاجة إلى اتخاذ إجراءات أخرى أو الإلتجاء إلى القضاء.

### مادة (25) فسخ العقد و آثاره :

إذا أخل المورد بأي شرط من شروط العقد أو أهمل أو أغفل القيام بأحد التزاماته المقررة ولم يشرع في إصلاح أثر ذلك خلال أسبوع من تاريخ إخطاره بالفاكس مصحوب بخطاب موسى عليه بعلم الوصول أو بالبريد الإلكتروني بالقيام بإجراء هذا الإصلاح كان للشركة الحق في اتخاذ أحد الإجراءات التالية وفقاً لما تقتضيه ظروف العقد ومصصلحة الشركة :-

- 1- فسخ العقد مع مصادرة التأمين النهائي المستحق وقت الفسخ والحصول على جميع ما تستحقه الشركة من غرامات أو تعويضات عما يلحق بها من أضرار.
- 2- تنفيذ العقد على حساب المورد بأي طريقة من طرق التعاقد مع مصادرة التأمين النهائي المستحق للمورد و الحصول على ما تستحقه الشركة من غرامات وتعويضات واسترداد جميع ما تكبدته من مصروفات وخسائر زيادة على قيمة العقد نتيجة لذلك.

### مادة (26) مدة الارتباط بالعطاءات :

تشرط الشركة أن تبقى العطاءات قائمة لا يمكن سحبها لمدة (90) تسعين يوماً من تاريخ جلسة فتح المظروف الفنى ويستمر العرض قائماً حتى بعد نهاية الميعاد المذكور إلى أن يصل للشركة إخطار منه بسحب التأمين المؤقت وعدوله عن عطائه، وإذا سحب مقدم العطاء عطائه قبل انتهاء مدة التسعين يوماً المذكورة وقبل إخطاره بقبول عطائه يصبح التأمين المؤقت الذي دفعه حقاً للشركة دون الحاجة إلى اتخاذ أي إجراءات قانونية أو إقامة الدليل على حصول ضرر لها.

### مادة (27) قبول العطاء و تجزئته :

الشركة غير ملزمة بقبول أقل العطاءات أو أي عطاء آخر وتحتفظ لنفسها بالحق في قبول أي عطاء تعتبره في مصلحتها ولها حسب تقديرها المطلق أن تجزأ التوريدات موضوع العطاء و تعطيه لأكثر من مورد واحد وكذلك لها الحق في أن تلغي المناقصة كلية أو جزئياً دون إبداء الأسباب ولا يجوز لمقدمي العطاءات المطالبة بأي تعويض عن ذلك .

### مادة (28) فسخ العقد و مصادرة التأمين النهائي :

يفسخ العقد ويصادر التأمين النهائي في الحالات الآتية :

- 1- إذا استعمل المتعاقد الغش أو التلاعب في معاملته مع الشركة.
- 2- إذا ثبت أن المتعاقد قد شرع بنفسه أو بواسطة غيره بطريق مباشر أو غير مباشر في رشوة أحد موظفي الشركة.
- 3- إذا أفلس المتعاقد أو أعسر .



وفى الحالتين ( 1 ، 2 ) يشطب اسم المتعاقد من سجل الموردين ولا يخل ذلك بفسخ العقد ومصادرة التأمين النهائي وحق الشركة فى الرجوع على المتعاقد بالتعويضات اللازمة.

### مادة (29) تعديل العقد بالزيادة أو النقصان :

يكون للشركة الحق فى تعديل العقد بالزيادة أو النقصان فى حدود (50%) من قيمته وذلك خلال مدة التوريد والأعمال دون أن يكون للمتعاقد الحق فى المطالبة بأى تعويضات أو فروق أسعار ويجوز للشركة مد المدة المحددة للتوريد إذا استدعى الأمر ذلك بحيث لا تتجاوز نسبة الزيادة فى المدة نسبة الزيادة فى الكمية.

### مادة(30) شروط السداد :

السداد 100% بموجب تحويل بنكي باسم الطرف الثاني بعد الفحص والقبول والاستلام بدون ملاحظات من جانب الشركة (الطرف الأول)

### مادة (31) شروط التوريد وتسليم الأعمال :

يلتزم المورد عند قيامه بالتوريد بكافة الأوراق والمستندات والشهادات المطلوبة والموضحة بمراسة الشروط والمواصفات الفنية الخاصة بالعملية على أن تكون جميع هذه المستندات باسم/ فرع شركة الاسكندرية لتداول الحاويات والبضائع "منطقة حرة خاصة" وأن يلتزم بكافة الشروط والمواصفات الفنية المطلوبة لكل صنف من الأصناف الموردة والأعمال المنفذة. كما يلتزم المورد أن يكون التسليم DDP موقع الشركة بكل من محطتي حاويات الاسكندرية والدخيلة فيشمل السعر المبين بالعطاء سعر الأصناف الموردة وتنفيذ الأعمال المطلوبة وقيمة التأمين وقيمة النولون ومصاريف التفريغ والنقل والتخزين والتخليص الجمركي على الرسالة وجميع المصاريف المترتبة على ذلك حتى إنهاء وتسليم الأعمال المتعاقد عليها.

### مادة (32) مدة الضمان:

على المورد أن يضمن الأصناف الموردة والأعمال المنفذة على الوجه الأكمل لمدة (24 شهراً) من تاريخ الاستلام الابتدائي للأصناف الموردة والأعمال المنفذة بدون ملاحظات وإن وجد أى صنف أو جزء من الأصناف الموردة أو جزء من الأعمال المنفذة أثناء مدة الضمان غير سليم أو معيب فعلى المورد أن يورد بدلاً من هذا الصنف أو الجزء وإصلاح الأعمال الغير سليمة أو المعيبة على حسابه لكي تكون جميع الأصناف أو الأعمال أثناء مدة الضمان صالحة للاستعمال فإذا قصر فى أداء ذلك فللشركة أن تقوم بتنفيذه بالنيابة عنه على حسابه وتحت مسؤوليته وذلك بعد اخطاره بالفاكس مصحوب بخطاب موصي عليه بعلم الوصول أو بالبريد الالكتروني للقيام باستعواض هذا الصنف أو الجزء وذلك دون الإخلال بمدة الضمان المنصوص عليها فى القانون المدني .

### مادة (33) الاختبار:

للشركة الحق فى إرسال عينات المواد التي يوردها المورد للمعامل الحكومية أو المعامل الخاصة لاختبارها والتأكد من صلاحيتها ومطابقتها للشروط والمواصفات وعليه أن يقوم على حسابه بتقديم مايلزم من المهمات والمصنعية ووسائل النقل المطلوبة لكل صنف من الأصناف الموردة.

### مادة (34) الاستلام الابتدائي:

إذا اتضح من المعاينة التي تمت توريد الأصناف وتنفيذ الأعمال طبقاً للشروط والمواصفات والرسومات فيحصل الاستلام الابتدائي ويحرر محضر رسمي بذلك فى وجود المورد أو مندوبه وفى حالة تخلفه أو مندوبه أثناء المعاينة يثبت ذلك فى المحضر المذكور وإذا ظهر من المعاينة أن الأصناف المطلوبة لم تورد على الوجه الأكمل أو أن الأعمال المطلوبة لم تستكمل فيؤجل الاستلام الابتدائي إلى أن يتضح أن الأصناف الموردة أو الأعمال المنفذة مطابقة للشروط والمواصفات مع إثبات التواريخ التي يتم فيها ذلك بنفس المحضر.

### مادة (35) الاستلام النهائي:

إذا اتضح من المعاينة والفحص وبعد إنتهاء فترة الضمان أن المورد قد قام بكل ما عليه من الإلتزامات طبقاً للشروط والمواصفات فيحصل الاستلام النهائي ويرد إليه التأمين النهائي وإلا فيؤجل حتى تنفذ كل الإلتزامات المفروضة على المورد، ولا يعتبر الاستلام النهائي أنه قد تم إلا إذا حصل إثباته بمحضر موقع عليه من الشركة وتعطى صورة للمورد وتستمر مسؤولية المورد طبقاً لأحكام هذه الشروط إلى حين تحرير محضر الاستلام النهائي المشار إليه.

### مادة (36) يراعى الآتي:

- قرار مجلس الوزراء رقم 1602 لسنة 2023 الذى يحظر فيه التعاقد مع أي من الموردين أو المقاولين أو مقدمي الخدمات أياً كان نوعها إلا إذا كان المتعاقد (الشركات المسجلة بمركز كبار الممولين- الشركات المسجلة بمركز متوسطي الممولين) مسجلة فى منظومة الفاتورة الإلكترونية.
- قرار رئيس مصلحة الضرائب رقم 85 لسنة 2023 بالتزام كافة الشركات بالتسجيل بمنظومة الفواتير الضريبية الإلكترونية.
- قانون الجمارك رقم 207 لسنة 2020 بشأن التسجيل المسبق لجميع الشحنات الواردة للشركة ويراعى الآتي:

#### 1.Registration on the CargoX

1- التسجيل على منصة كارجو إكس

- <https://help.cargox.digital/en/user-manual/registration/new-company->
- <https://help.cargox.digital/en/user-manual/registration/activate-new-registration>
- <https://help.cargox.digital/en/user-manual/managing-company-account>
- <https://help.cargox.digital/en/user-manual/managing-details/your-blockchain-key>
- <https://help.cargox.digital/en/user-company-details/company-profile/manual/managing-company-details>

#### 2. Sign in

2- تسجيل الدخول

<https://help.cargox.digital/en/user-manual/logging-in/login>

#### 3 - Upload data and

3- تحميل البيانات و المستندات

- <https://help.cargox.digital/en/user-manual/using-the->
- <https://help.cargox.digital/en/user-manual/using-the-platform/compose-platform>
- <https://help.cargox.digital/en/user-manual/using-the-platform/transfer-envelope>
- <https://help.cargox.digital/en/user-manual/using-the-platform/forward-envelope-received-documents>

- موافاتنا بالرقم الضريبي للمورد بعد التسجيل على المنصة واسم الشخص المسؤول ورقم تليفونه و البريد الإلكتروني الخاص به.

- موافاتنا بصورة من الفاتورة التجارية للأصناف الموردة موضح بها الـ hs code للأصناف قبل الشحن.

- بالنسبة لشحن الحاويات (إن وجدت) يراعى أن يكون التعاقد مع التوكيل الملاحي مباشرة دون تواجد forwarder وأن تكون فترة السماح 10 أيام على الأقل.

التاريخ : / /

Date : / /

**BID BOND GUARANTEE NO.**

خطاب الضمان الابتدائي رقم

**Messrs of Alexandria Container & Cargo Handling  
Co. Quay 49- 54 Containers Terminal - Port of  
Alexandria**  
With reference to the tender of

السادة / شركة الإسكندرية لتداول الحاويات والبضائع  
رصيف 23 محطة الحاويات - ميناء الإسكندرية

بالإشارة إلى العطاء المقدم لكم من

In connection with the adjudication no  
Date

بخصوص المناقصة رقم

For the supply of

بتاريخ

We hereby undertake to hold at your disposal as  
provisional deposit , free of return and payable in  
cash on your first demand and notwithstanding any  
contestation by the tenders the sum of :

لتوريد  
نتعهد بمقتضى هذا بأن نضع تحت تصرفكم كتأمين ابتدائي ، بدون عائد ،  
وقابلًا للندف نقدًا عند أول طلب منكم بغض النظر عن أي اعتراض  
من مقدمي العطاء مبلغ :

This undertaking remains in force until a decision is  
taken on the offer and ( in the event of the whole or  
part of the offer being accepted ) until the tenders  
has provided such final guarantee deposit as may be  
required but it will in any case automatically expire  
on the / /

ويسرى مفعول هذا التعهد إلى أن يتخذ قرار بشأن العطاء  
( وفي حالة قبول العطاء كله أو جزء منه ) إلى أن يقوم مقدم العطاء  
بإيداع الضمان النهائي الذي قد تطلبوه ولكنه سينتهي على أي حال تلقائيًا  
في / /

Consequently any claim for payment in respect  
thereof should be made to us by the

وعليه فإن أي مطالبة بالقيمة في هذا الشأن يجب أن تقدم إلينا في ميعاد  
غايته

accompanied by : : مصحوبة بالآتي :

لا شيء

At the latest should we receive no claim for payment  
from you by that date , our liability will cease " ipso  
facto " and the present Letter of guarantee will  
definitely become null and void .

فإذا لم تصلنا منكم أية مطالبة بالقيمة في هذا الشأن حتى ذلك التاريخ ،  
ينقضي التزامنا من تلقاء نفسه وتصبح هذه الضمانة نهائيًا منتهية .

This guarantee is not to be used as final guarantee .  
please be informed that the photocopies and copies  
of this letter are considered non negotiable copies .  
Please return to us this Letter of guarantee on expiry  
date for cancellation .

كما وأنه لا يجوز استخدامه كضمان نهائي . ونود الإحاطة أن الصور  
الفوتوغرافية والكر بونية لهذا الخطاب لا يعتد بها .

We certify that we have not exceeded the limit  
permitted to us for issuing letters of guarantee .

والرجاء أن تعيدوا إلينا خطاب الضمان هذا عند انتهاء المدة للإلغاء .

Yours faithfully ,

ونقر باننا لم نتعد الحد المصرح لنا به لإصدار خطابات الضمان .

وتفضلوا بقبول فائق الاحترام ،

التوقيع المعتمد

Authorized signature

يعتبر خطاب الضمان لاغياً ولايعتد به في حالة وجود أي تعديل  
أو كشط أو إضافة إلى البيانات الواردة به حتى إن كانت معتمدة

ملحوظة : يراعى أن يصدر خطاب الضمان من بنك محلي درجة أولى معتمد من البنك المركزي .

التاريخ : / /

Date : / /

PERFORMANCE BOND NO.

خطاب الضمان نهائي رقم

Messrs Alexandria Container & Cargo Handling Co.  
Quay 49- 54 Containers Terminal - Port of  
Alexandria  
We hereby guarantee

السادة / شركة الإسكندرية لتداول الحاويات والبضائع  
رصيف 23 محطة الحاويات - ميناء الإسكندرية

نضمن بمقتضى هذا

To the extent of  
( Say

في حدود مبلغ  
( فقط )

In respect of

بخصوص

And we undertake to pay this sum on your first  
demand , notwithstanding any contestation . This  
Letter of guarantee holds good until the / /

ونتعهد بدفع هذا المبلغ لدى أول طلب منكم وبدون النظر الى أية معارضة .  
ويسرى مفعول خطاب الضمان هذا  
حتى / /

Consequently , any claims for payment in respect  
thereof should be made to us by that date  
accompanied by :

وعلى ذلك فإن أية مطالبة بالقيمة في هذا الشأن يجب أن تقدم لنا حتى هذا  
التاريخ مصحوبة بالآتي :

لا شيء

should we receive no claim for payment from you by  
that date , our liability will cease " ipso facto " and the  
present Letter of guarantee will definitely become  
null and cancelled and our guarantee expired .

فإذا لم تصلنا منكم أية مطالبة بالقيمة حتى ذلك التاريخ ينقضى التزامنا من  
تلقاء نفسه ويصبح هذا الضمان لاغياً وضمانتنا منتهية .

Please return to us this Letter of guarantee on expiry  
date for cancellation .

الرجاء إعادة خطاب الضمان هذا إلينا عند انتهاء المدة للإلغاء

please be informed that the photocopies and copies  
of this letter are considered non negotiable copies .

ونود الإفادة أن الصور الفوتوغرافية والكربونية لهذا الخطاب لا يعتد بها

We certify that we have not exceeded the limit  
permitted to us for issuing letters of guarantee .

ونقر بأننا لم نتعد الحد المصرح لنا به لإصدار خطابات الضمان .

Yours faithfully ,

وتفضلوا بقبول فائق الاحترام ،

التوقيع المعتمد

Authorized signature

يعتبر خطاب الضمان لاغياً ولا يعتد به في حالة وجود أى تعديل  
أو كشط أو إضافة الى البيانات الواردة به حتى إن كانت معتمدة

ملحوظة : يراعى ان يصدر خطاب الضمان من بنك محلي درجة أولى معتمد من البنك المركزي .

## نموذج العقد

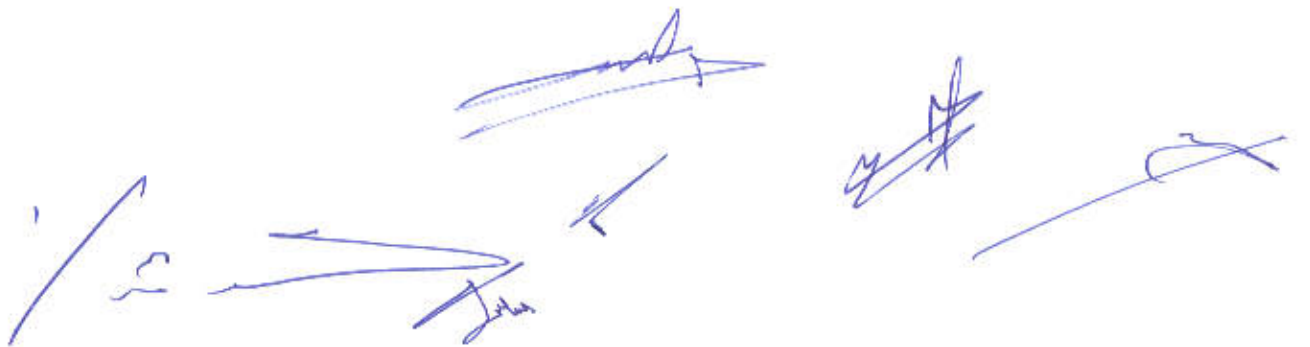

## نموذج

**مشروع عقد عملية توريد وتركيب قضبان وعجل ودلائل التروলلی  
لأوناش الساحة طراز ZPMC أرقام: 2112-2111-2110-1112  
و ونش الساحة طراز LIEBHERR رقم: 1114  
لفرعی الشركة بمحطتی حاویات الاسكندرية والدخيلة  
(منطقة حرة خاصة)**

انه فی يوم الموافق / / 2026 تحرر هذا العقد بین كل من :  
أولاً: فرع شركة الاسكندرية لتداول الحاویات والبضائع " منطقة حرة خاصة " شركة مساهمة مصرية ويمثلها  
قانونا السيد اللواء / علاء محمد إبراهيم أحمد العضو المنتدب التنفيذي ومقرها رصيف 23 ميناء الاسكندرية  
البحري .  
ثانياً: شركة  
ومقرها /  
ويمثلها قانوناً فی التوقيع على هذا العقد السيد /  
بموجب التفویض الصادر ل بتاريخ / / 2026 والمرفق بهذا العقد. ( طرف ثان )

### تمهید

طرحت شركة الاسكندرية لتداول الحاویات والبضائع (الطرف الأول) المناقصة العامة رقم ( ) لسنة  
2026 لعملية توريد وتركيب قضبان وعجل ودلائل التروللی لأوناش الساحة طراز ZPMC أرقام: 1112-  
2110-2111-2112 و ونش الساحة طراز LIEBHERR رقم: 1114 لفرعی الشركة بمحطتی حاویات  
الاسكندرية والدخيلة (منطقة حرة خاصة)  
وأسفر عن قبول العرض المقدم من شركة  
بجمهورية مصر العربية شركة  
وعجل ودلائل التروللی لأوناش الساحة طراز ZPMC أرقام: 1112-2111-2110-2112 و ونش الساحة  
طراز LIEBHERR رقم: 1114 لفرعی الشركة بمحطتی حاویات الاسكندرية والدخيلة (منطقة حرة خاصة)  
طبقاً لكراسة الشروط والمواصفات المطروحة وكافة الأوراق المتبادلة مع الشركة المذكورة والاقارات الموقعة من  
ممثلها والخاصة بهذه العملية وذلك بقيمة إجمالية (فقط) لاغير) غير شامل  
الرسوم الجمركية وضريبة القيمة المضافة.  
وبتاریخ / / 2026 وافق مجلس إدارة الشركة ( الطرف الأول ) بصفة سلطة الاعتماد المالي بجلسته رقم:  
بموجب قراره رقم: على إسناد عملية توريد وتركيب قضبان وعجل ودلائل التروللی لأوناش الساحة طراز  
ZPMC أرقام: 1112-2111-2110-2112 و ونش الساحة طراز LIEBHERR رقم: 1114 لفرعی  
الشركة بمحطتی حاویات الاسكندرية والدخيلة (منطقة حرة خاصة)  
بمبلغ وقدره (فقط) لاغير) غير شاملة ضريبة القيمة المضافة والرسوم الجمركية.  
وبتاریخ / / 2026 تم إخطار شركة  
وبتاریخ / / 2026 قدمت شركة  
إجمالية قدرها (فقط)  
من بنك فرع  
تحت رقم ( )

وقد اتفق الطرفان على تحرير هذا العقد بالشروط التالية:

### البند الأول

يعتبر التمهيد السابق وكراسة الشروط والمواصفات وعرض شركة المرفقة بهذا العقد وكافة الأوراق والمستندات والمراسلات المتبادلة بين الطرفين المقبولة من الشركة ( الطرف الأول ) جزء لا يتجزأ من هذا العقد ومكملة ومتممة لجميع بنوده وتأخذ حكمه.

### البند الثاني

تلتزم الشركة (الطرف الثاني) بعملية توريد وتركيب قضبان وعجل ودلائل التروالي لأوناش الساحة طراز ZPMC أرقام: 2112-2111-2110-1112 و ونش الساحة طراز LIEBHERR رقم: 1114 لفرعي الشركة بمحطتي حاويات الاسكندرية والدخيلة (منطقة حرة خاصة) موضوع هذا العقد طبقاً للشروط والمواصفات وكما هو موضح بعد ووفقاً للبرنامج الزمني المحدد في كل بند.

### البند الثالث

القيمة الإجمالية لهذا العقد هي مبلغ وقدره (لاغير) وهذه القيمة نهائية ولا يجوز للطرف الثاني طلب زيادتها مستقبلاً لأي سبب من الأسباب. ويتم الوفاء بقيمة هذا العقد بموجب 100% (مائة في المائة) من قيمته بالتحويل البنكي مباشرة للطرف الثاني وذلك بعد قيام الطرف الأول بفحص وقبول واستلام كامل الأصناف والأعمال المتعاقد عليها بدون ملاحظات بمعرفة لجنة تشكل لهذا الغرض.

### البند الرابع

يلتزم (الطرف الثاني) بكافة الضرائب والرسوم وغيرها من الرسوم التي تفرض خارج جمهورية مصر العربية، والتوريد لفرع المنطقة الحرة وهي معفاة من كافة الضرائب والرسوم السارية في مصر عملاً بنص المادة (41) من قانون الاستثمار الصادر بالقانون رقم 72 لسنة 2017

### البند الخامس

يلتزم (الطرف الثاني) بالوفاء بكافة التزاماته المقررة بموجب هذا العقد وفي موعد أقصاه ( ) من تاريخ استلام أمر الاسناد على أن يكون التسليم DDP موقع الشركة (الطرف الأول) بكل من محطتي الاسكندرية والدخيلة فإذا تأخر (الطرف الثاني) في القيام بتوريد الأصناف المطلوبة وتنفيذ الأعمال المطلوبة في العقد بعد المدة المحددة للعقد ويدخل في ذلك الأصناف المرفوضة، فإنه يحق للشركة (الطرف الأول) أن يوقع عليه غرامة تأخير عن مدد التأخير قدرها 1% عن كل إسبوع تأخير أو جزء منه بحد أقصى 3% من قيمة الكمية أو الأصناف التي يتأخر (الطرف الثاني) عن توريدها أو بحد أقصى 10% من قيمة الأعمال التي تأخر عن تنفيذها، وتستحق الغرامة بمجرد حصول التأخير ولو لم يترتب عليه أي ضرر دون حاجة إلى تنبيه أو إنذار أو إجراءات قضائية.

### البند السادس

يكون للشركة الحق في تعديل العقد بالزيادة أو النقصان في حدود (50%) من قيمته وذلك خلال مدة التوريد وأعمال التركيب دون أن يكون للمتعاقد الحق في المطالبة بأي تعويضات أو فروق أسعار ويجوز للشركة مد المدة المحددة للتوريد والتركيب إذا استدعى الأمر ذلك.

16

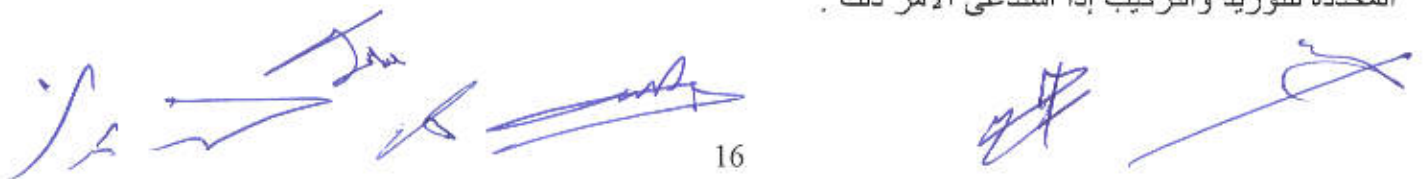

### البند السابع

يلتزم الطرف الثاني بتوريد الأصناف المطلوبة وتنفيذ الأعمال المطلوبة في العقد المتعاقد عليه طبقاً للشروط والمواصفات الواردة بالعرض وصالحة للعمل بها، فإذا تبين ( للطرف الأول ) وجود أية مخالفة في الشروط والمواصفات أو وجد بها نقص وجب عليه إخطار ( الطرف الثاني ) أو وكيله التجاري بموجب فاكس مقروناً بخطاب مسجل بعلم الوصول أو بالبريد الإلكتروني بأسباب الرفض ووجوب سحب الأصناف المرفوضة وتوريد بدلاً منها خلال سبعة أيام على الأكثر من اليوم التالي لإخطاره وتظل الأصناف المرفوضة تحت مسؤولية

الطرف الثاني حتى تاريخ سحبها فإذا تأخر الطرف الثاني في سحبها فللطرف الأول الحق في تحصيل مصروفات التخزين بواقع 2% من قيمة هذه الأصناف عن كل أسبوع أو جزء منه ولمدة أقصاها أربعة أسابيع وبعد إنقضاء هذه المدة يكون ( للطرف الأول ) الحق في إتخاذ إجراءات بيعها فوراً على أن يخصم من ثمن البيع ما يكون مستحقاً ( للطرف الأول )

### البند الثامن

يضمن الطرف الثاني أن أجزاء عملية توريد وتركيب قضبان وعجل ودلائل التروولي لأوناش الساحة طراز ZPMC أرقام: 1112-2110-2111-2112 و ونش الساحة طراز LIEBHERR رقم: 1114 لفرعي الشركة بمحطتي حاويات الاسكندرية والدخيلة (منطقة حرة خاصة) التي تورد جديدة ومطابقة لأحدث تصميم ومتماشية مع المستوى والمواصفات المتعاقد عليها طبقاً لأحدث النظم التكنولوجية والعالمية ولن يظهر بها أي عيب يرجع إلى خطأ في التصميم أو المواد أو الصنع وذلك طوال فترة الضمان والتي تبدأ من تاريخ قبول فحصها واستلامها ابتدائياً وأن تظل تعمل بكل كفاءة.

### البند التاسع

يضمن ( الطرف الثاني ) الأجزاء الموردة وأعمال التركيب لعملية توريد وتركيب قضبان وعجل ودلائل التروولي لأوناش الساحة طراز ZPMC أرقام: 1112-2110-2111-2112 و ونش الساحة طراز LIEBHERR رقم: 1114 لفرعي الشركة بمحطتي حاويات الاسكندرية والدخيلة (منطقة حرة خاصة) لمدة (24 شهراً) بشهادة ضمان ضد عيوب الصناعة والعيوب الخفية من تاريخ الفحص والاستلام الابتدائي من قبل الشركة ( الطرف الأول )

### البند العاشر

يضمن ( الطرف الثاني ) أن عملية توريد وتركيب قضبان وعجل ودلائل التروولي لأوناش الساحة طراز ZPMC أرقام: 1112-2110-2111-2112 و ونش الساحة طراز LIEBHERR رقم: 1114 لفرعي الشركة بمحطتي حاويات الاسكندرية والدخيلة (منطقة حرة خاصة) موضوع هذا العقد سوف تعمل بصورة مناسبة وفعالة لتحقيق الأهداف المحددة لها طوال فترة الضمان لمدة (24 شهراً) من تاريخ الاستلام الابتدائي على النحو التالي :

- 1- يلتزم الطرف الثاني بمجرد اخطاره أو اخطار وكيله كتابة بفاكس أو بخطاب مسجل بعلم الوصول أو بالبريد الإلكتروني بأن يقوم على نفقته من اليوم التالي لاخطاره أو وكيله التجاري باستبدال أي جزء من أجزاء العملية قد يظهر بها خلل أو عيب خلال فترة الضمان وفي حالة عدم قيام الطرف الثاني بذلك فيكون للطرف الأول الحق في تغيير هذا الجزء المعيوب على نفقة ومسئولية الطرف الثاني.
- 2- في جميع الأحوال في حالة استبدال أي جزء من أجزاء العملية أثناء فترة الضمان نتيجة عيب في الصناعة أو التركيب، تحتسب فترة ضمان جديدة لهذا الجزء لمدة (24 شهراً) تبدأ من تاريخ التشغيل السليم بعد الاستبدال.

### البند الحادي عشر

إذا أخل ( الطرف الثاني ) بأي شرط من شروط التعاقد أو أهمل أو أغفل القيام بأحد التزاماته المقررة وجب عليه أن يصلح أثر ذلك خلال أسبوع من تاريخ اخطاره أو وكيله بالفاكس مصحوب بخطاب مسجل بعلم الوصول أو بالبريد

الإلكتروني للقيام بإجراء هذا الإصلاح كان للشركة ( الطرف الأول ) دون اتخاذ أي إجراءات قضائية الحق في اتخاذ أحد الاجرائيين التاليين :

- 1- تنفيذ الالتزامات التي لم يتم ( الطرف الثاني ) بها بمعرفة غيره وعلى حسابه سواء بالممارسة أو مناقصة عامة أو محدودة أو بالاتفاق المباشر بنفس الشروط والمواصفات المعلن عنها والمتعاقد عليها ويخصم من التأمين المودع أو مستحقاته لدى الشركة ( الطرف الأول ) أو أي جهة حكومية أخرى قيمة الزيادة في الثمن مضافاً إليها مصروفات إدارية بواقع 10% من قيمة الأصناف المشتراة أو المنفذة على حسابه وما يستحق من غرامة عن مدة التأخير في التنفيذ أما إذا كان سعر الشراء يقل عن سعر العقد فلا يحق له المطالبة بالفروق كما لا يعفيه ذلك من تحصيل قيمة غرامة التأخير المستحقة والمصروفات الإدارية.
- 2- فسخ العقد وإنهاء التعاقد فيما يختص بهذه الالتزامات ومصادرة التأمين النهائي بما يوازي 10% من قيمتها والحصول على جميع ما يستحق للشركة ( الطرف الأول ) من غرامات عما يلحق بها من أضرار دون حاجة للالتجاء للقضاء.

#### البند الثاني عشر

يلتزم ( الطرف الثاني ) بتقديم خطاب ضمان نهائي قيمته 10% من قيمة هذا العقد كتأمين نهائي لكفالة تنفيذه صادر من أحد البنوك المعتمدة بجمهورية مصر العربية خال من أية شروط أو تحفظات يستحق السداد عند أول طلب من قبل ( الطرف الأول ) ساري المفعول لمدة شهر من انتهاء فترة الضمان والاستلام النهائي بدون ملاحظات.

#### البند الثالث عشر

يلتزم ( الطرف الأول ) بالقيام بالوفاء بنسبة العمولة المتفق عليها بين ( الطرف الثاني ) ووكيله التجاري وقدرها ( % ) من قيمة التعاقد بما يوازيها بالعمولة المصرية وتقدر بمبلغ ( فقط ) على أن تخصم هذه العمولة من القيمة الإجمالية للفاتورة كما يوافق ( الطرف الثاني ) على خصم هذه المبالغ وإيداعها لحساب أصحابها في أحد البنوك العاملة في جمهورية مصر العربية الخاضعة لاشراف البنك المركزي وبالعمولة المتفق عليها كما يتعهد بإخطار ( الطرف الأول ) عن أية مبالغ يدفعها لأي شخص بمناسبة هذا العقد بالتطبيق لاحكام المادتين 14 ، 15 من القانون رقم 120 لسنة 1982 الصادر بتنظيم أعمال الوكالة التجارية وبغرض أعمال الوساطة التجارية.

#### البند الرابع عشر

يتم تطبيق شرط القوة القاهرة عند حدوث أحداث خارجة عن إرادة الطرفين الثاني ولا يمكن التنبؤ بها عند تحرير العقد طبقاً لقانون جمهورية مصر العربية وفي كل الأحوال يكون الطرف الثاني مسئولاً أمام الشركة ( الطرف الأول ) عن إثبات القوة القاهرة فور حدوثها.

#### البند الخامس عشر

يقر الطرف الثاني بأن المحل المختار له في جمهورية مصر العربية هو موطن وكيله التجاري الثابت بصدر هذا العقد والتي تصح عليه قانوناً جميع المراسلات بالفاكس ويعتد بتاريخ الفاكس و تعزز بواسطة خطاب موصى عليه بعلم الوصول لاحقاً إعمالاً للمادة (164) من قانون التجارة رقم 17 لسنة 1999 وتعتبر منتجة لأثارها القانونية. كما يقر الطرفان بأن تكون جميع المراسلات بواسطة خطابات موصى عليها بعلم الوصول أو الفاكس أو بالبريد الإلكتروني على موطن كل منهما الثابت بصدر هذا العقد منتجة لأثارها القانونية.

#### البند السادس عشر

يقر الطرف الثاني بأن يكون مسئولاً مسئولية كاملة عن أي أضرار قد تنشأ أثناء تنفيذ الأعمال سواء بالنسبة للطرف الأول أو الغير وعدم التأثير على عمل المحطتين أثناء التنفيذ ويكون مسئولاً عن تابعيه وتوفير مهمات السلامة لهم وتأمين منطقة العمل حتى إنتهاء وتسليم الأعمال, وذلك إعمالاً بمبدأ التابع والمتبوع.

#### البند السابع عشر

تختص محكمة الإسكندرية الاقتصادية بجمهورية مصر العربية دون غيرها بالفصل في أي نزاع قد ينشأ عن تنفيذ هذا العقد ويكون القانون المصري هو القانون الواجب التطبيق.

#### البند الثامن عشر

تعتبر لائحة العقود والمشتريات والمخازن للشركة ( الطرف الأول ) وأحكام القانون المدني وقانون التجارة رقم 17 لسنة 1999 وقانون الاستثمار الصادر بالقانون رقم 72 لسنة 2017 ولائحته التنفيذية جزء لا يتجزأ من هذا العقد فيما لم يرد بشأنه نص خاص به.

#### البند التاسع عشر

تحرر هذا العقد من أربع أصول باللغة العربية فقط وقد تسلم كل طرف نسخة للعمل بمقتضاها والنسخة الثالثة للإجراءات والرابعة للإدارة العامة للشئون القانونية.

الطرف الثاني

شركة /

ويمثلها قانوناً في التوقيع على هذا العقد

السيد /

بموجب التفويض الصادر له بتاريخ / 2026/

الطرف الأول

فرع شركة الاسكندرية لتداول الحاويات والبضائع

ويمثلها قانوناً في التوقيع على هذا العقد

اللواء بحري / علاء محمد إبراهيم أحمد

العضو المنتدب التنفيذي

## المواصفات الفنية

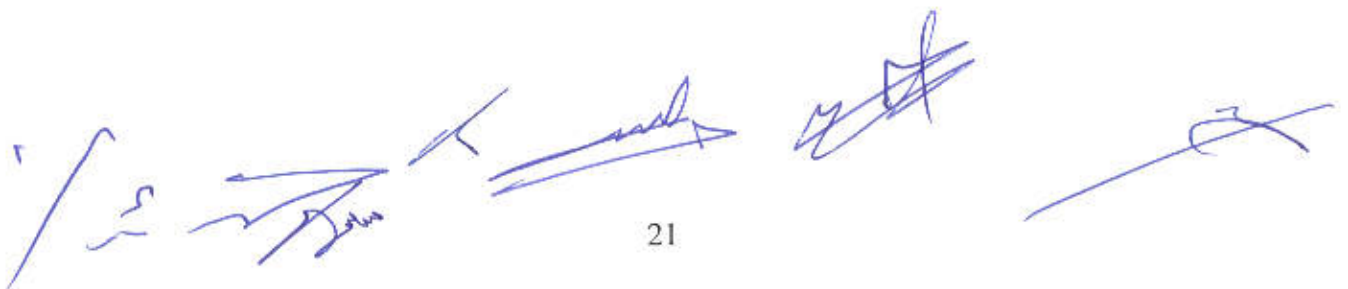

**TECHNICAL SPECIFICATION,**  
**GENERAL DESCRIPTION AND SITE**  
**INFORMATION**

A series of six handwritten signatures in blue ink, arranged horizontally across the bottom of the page. The signatures vary in style, with some being more stylized and others more legible.

## **Introduction**

Alexandria Container and Cargo Handling Company has five Rubber Tired Yard Gantry Cranes (RTGs) ZPMC & LIEBHERR:

- ZPMC Crane No. 1112 at Alexandria terminal and Cranes No. 2110-2111-2112 at El-Dekheila terminal & LIEBHERR Crane NO.1114 at Alexandria terminal.
- Manufacture year For ZPMC Cranes is 2011 & Manufacture year For LIEBHERR Crane is 2014.
- The five cranes have an issue with the trolley unit.
- The purpose of this tender is the supply, installation, and adjustment, in accordance with best industry practices, international standards, and the attached drawings, of the following:  
Rails, wheels, and guide rollers of the trolley for each crane.

**Projects number:** ZP10-1577 & RT 314/315 for Alexandria terminal.

**Project number:** ZP10-1577A for Dekhiela terminal.

### **1-1 LIFTING FACILITIES**

The contractor should be responsible for providing lifting equipment for disassembly and assembly for replacement of the above parts on the trolley unit, where necessary and on his expense (Account)

### **1-2 GENERAL SERVICES**

ACCHCO can supply the contractor with electrical power supply up to 25 KVA, 380V

### **1-3 SCOPE OF WORK**

#### **1-3-1 GENERAL**

The work to be undertaken under the contract consists of: studying the design and drawings, measurements, supply, installation, repairing, inspection and testing works.

The supplied and erected parts to be supplied delivered and unloaded, testing and commissioning, free from any defects.

Guarantee the supplied parts, installation and repairing works will be (24 months) after the provisional acceptor.

### **1-3-2 CLIMATIC CONDITIONS**

- Saline spray and air
- Ambient temperature up to 50°C.
- Relative humidity up to 100 %.
- Presence of fine sandstorms and dusty weather.
- Operation up to wind speed 72 Km/hr.

### **1-3-3 SITE INVESTIGATION**

The tenders are allowed to investigate the site at ALEXANDRIA & DEKHEILA terminals before submitting their offer on their own expense (account).

### **1-3-4 TENDERS INQUIRIES**

If there any inquiries, the tenders must submit them in writing to ACCHCO before opening the technical envelop. ACCHCO will give in writing by circular fax or E-mail to all tenders the reply to any inquiry.

## **1-4 GENERAL REQUIREMENTS**

### **1-4-1 WORK TO BE COMPLETED**

These specifications describe certain requirements to which the contractor should work, but the fact that everything may not be fully specified should not release the contractor from his obligations to supply the work complete in all respects (safety, efficient, reliable, fault free, ....) as international terminal required.

### **1-4-2 MATERIALS AND SPECIFICATIONS**

All materials plant and equipment should comply with the latest international standard specifications and codes in so far, they are applicable otherwise required by these specifications.

Special attention should be paid by the contractor to eliminate material corrosion due to the humid saline laden air and saline soils.

The contractor must submit manufactory tested and quality certificates for all supplied parts.

### **1-4-3 SAFETY, PRECAUTIONS CONTRACTOR'S EMPLOYEES**

All persons assigned by the contractor or his subcontractor to implement the work on site should conform in all aspects, the regulations and instructions of the port and company authority. The contractor is fully responsible for safety, health and welfare of persons working on the site. ACCHCO may require the immediate leave from the site if he fail the follow the provisions of this clause.

#### **1-4-4 UNITS AND DIMENSIONS**

The contractor should use the metric system for all scales units and dimensions.

### **1-5 GENERAL REQUIREMENTS**

The design of the supplied and erected parts should be as simple as possible consistent with the requirements of these specifications, special emphases on safety, ease of erection and maintenance, trouble-free operation and suitability for the conditions under which the cranes will operate.

All structural works should comply with the FEM 1987 3 rd. edition or equivalent.

## **2- DESCRIPTION OF THE TROLLEY UNIT FOR (RTGS) ZPMC:**

### **2-1 TROLLEY AND TROLLEY TRAVERSING**

#### **2.1.1 TROLLEY**

The trolley frame is made of rolled sections and plate steel and has sufficient rigidity, strength and stability. The trolley drive mechanism, main hoisting, spreader skewing mechanism are all installed on the trolley frame providing easier inspection and maintenance. In addition, protection device is provided for preventing the trolley from derailing.

A safe and reliable access is provided between the trolley and the operator's cab.

The tolerance of trolley and trolley wheels meets ISO and FEM standards.

The trolley frame is provided with jacking pads for wheel replacement.

#### **2.1.2 TROLLEY TRAVERSING**

The trolley is driving by two sets of motors.

The trolley can traverse with rated load up to a slope of 1% against wind (wind velocity 20m/s) and can be smoothly and reliably braked when traversing down a slope of 1% with wind.

The trolley is provided with slow down, end stop and overtravel limit switches at both traverse ends and in addition to those the bumpers and stoppers are also provided on the end of the girders.



## **2-2 FIXATION OF TROLLEY RAIL**

The trolley rails are square bar (80X80), welded on the upper of the girder. The rail is on the middle of girder upper surface of the box construction.

**-Rail span is 6.9m, according to drawings.**

## **2-3 TROLLEY TRAVEL WHEELS**

Trolley wheels are flangeless and made of forged steel 42CrMo. Tread surface is heat treated that provides perfect wear-resistance and the design service life is not less than 25,000 hours.

## **2-4 GUIDE ROLLERS**

Horizontal roller wheels are mounted for guidance on one of the rails. This type of design can minimize the wheel binding on the rail.

## **2-5 BEARINGS**

- Bearings should be standard sizes as drawings.
- Bearing's life time should be 20000 hours as minimum.
- Brand name (country of origin) and country of manufacture must be only from (EUROP or JAPAN or U.S.A)

# **3-TROLLEY DESCRIPTION FOR CRANE LIEBHERR :**

## **3-1 TROLLEY TRAVEL ASSEMBLY**

The trolley drive units are fitted at corners 3 and 4. The units drive one trolley wheel each and consist of a motor/brake assembly and gearbox.

The double flanged trolley wheels on the left side at corners 1 and 4 (E-chain side) have a small flange clearance to the trolley rail. The double-flanged wheels on corners 2 and 3 have a larger flange clearance. The trolley anchor provided in the parking position must be engaged whenever the RTG is taken out-of-service.

## **3-2 TROLLEY TRAVEL BRAKES**

The brakes for the trolley travel system are fail-safe single-disc Lenze brakes, spring-applied and electrically released.

Normal operational braking is by regenerative braking via the drive motor.

The brakes will not engage until the motors decelerate to near 0.0 rpm via a ramp setting.

In an emergency stop situation the brakes are activated irrespective of motor speed.

The manual release mechanism provided on the brakes is for emergency use only. When used

at any stage, it should be under carefully controlled conditions, by qualified personnel.

For normal RTG operation, the trolley brake manual release handles should be removed and

stored in a place accessible only by qualified personnel.

### **3-3 BEARINGS**

·Bearings should be standard sizes as drawings.

·Bearing's life time should be 20000 hours as minimum.

·Brand name (country of origin) and country of manufacture must be only from (EUROP or JAPAN or U.S.A).



**4-PARTS TO BE SUPPLIED FOR ZPMC CRANES**  
**NO:2110-2111-2112**

ITEM	DESCRIPTION	DRAWING No.	MATERIAL	QTY.
1	RAIL OF TROLLEY . LENGTH IS 27056MM FOR DEKHEILA TERMINAL . SQUARE CROSS SECTION (80X80) MM	JL176A0303A	30Mn2	6
2	COMPLETE WHEEL ASSEMBLY AS DRAWINGS	JL126B060101	AS DRAWINGS	12
3	COMPLETE GUIDE ROLLER ASSEMBLY AS DRAWINGS	JR126A0610	AS DRAWINGS	16
4	COMPLETE SUPPORT AS DRAWINGS	JR126A0610 JR126A061001	Q235	6

**4-1-REMOVING AND INSTALLATION WORKS FOR CRANES**  
**NO :2110&2111&2112 ( DEKHEILATERIMINAL):**

- Remove and installation of two rails for each crane as per the attached drawings.
- Remove and installation of four complete trolley wheels for each crane as per the attached drawings.
- Remove and installation of two trolley guide supports for each crane as per the attached drawings.
- Remove and installation of four complete trolley guides roller for each crane as per the attached drawings.
- All old bolts, nuts, and washers must be replaced with new ones.

## 5- PARTS TO BE SUPPLIED FOR ZPMC CRANES NO:1112

ITEM	DESCRIPTION	DRAWING No.	MATERIAL	QTY.
1	<u>RAIL OF TROLLEY</u> . LENGTH IS 23056mm FOR ALEXANDRIA TERMINAL . SQUARE CROSS SECTION (80X80) mm	JL176A0303A	30Mn2	2
2	COMPLETE GUIDE ROLLER ASSEMBLY AS DRAWINGS	JR126A0610	AS DRAWINGS	8
3	WHEEL BEARING NO. (22322 CC-W33)	JL126B060101	AS DRAWINGS	8

### 5-1 REQUIRED WORKS FOR CRANES NO :1112 ( ALEXANDRIA TERMINAL):

- Remove and installation of two rails for the crane as the attached drawings
- Remove and installation of four complete trolley guides roller for the crane as the attached drawings.
- Re-machining For (4) trolley wheel 500mm, 1 wheel per corner According to (FEM 1.001)&The Wheel: ((500) mm 42 CrMo) Roughness (3.2  $\mu$ m)).
- Change (2) Wheel bearing no. (22322 CC-W33) For each wheel.
- All old bolts, nuts, and washers must be replaced with new ones.

## 6-PARTS TO BE SUPPLIED FOR LIEBHERR CRANE

NO:1114

ITEM	DESCRIPTION	DRAWING No.	MATERIAL	QTY.
1	<ul style="list-style-type: none"><li>• <b>Rail of trolley</b></li><li>• Rail Bar with cross section (70*50) mm, length (23.25) m.</li><li>• Rail Surface Finish &amp; Roughness: acc (<b>DIN 3141 Range 2</b>).</li></ul>		E335	2
2	Wheel bearing no. (22224)			8

### 6-1 - REQUIRED WORKS FOR CRANES NO :1114:

- Remove and installation of two rails for the crane as the attached drawings.
- Re-machining For (4) trolley wheel 500mm, 1 wheel per corner & Two Wheel: ((115) mm wheel flange in 42 CRM04V) & Two Wheel: ((80) mm wheel flange in 42 CRM04V) & Surface (Finish & Roughness) for Wheels: acc (DIN 3141 Range 2).
- Change (2) Wheel bearing no. (22224) For each wheel.
- All old bolts, nuts, and washers must be replaced with new ones.

The image shows five handwritten signatures in blue ink, arranged horizontally across the page. The signatures are stylized and vary in length and complexity, with some appearing as simple strokes and others as more intricate scribbles.

## 7- REQUIRED MEASUREMENTS AND INSPECTIONS

### WORKS FOR ALL CRANES:

- Measurements and compliance with the permitted range, in the case of non-conformity must reform and adjustment to be in the allowable range, and include all the following measurements:
- Inspection the bending of the left and right rails.
- Measurement and Inspection the rail span.
- Inspection of longitudinal and transverse deviation of the two rails.

## 8-WELDING TESTS REQUIRED AFTER COMPLETION OF THE INSTALLATION OF THE TWO RAILS FOR ALL CRANES:

- Ultrasonic welding test (UT)
- The penetrate welding test (PT)
- Magnetic practical welding test (MT)
- Issuance of a certified technical report on the condition of welding for each rail from a supervisory authority.
- The personnel deployed to work shall be qualified (SNT-TC-1A, level II UT, MT, certified welding inspectors) and shall possess sufficient experience to perform the job.

## 9- EVALUATIONS ELEMENTS AND PRINCIPALS:

The following are the elements and principals for evaluation of system supplier proposals.

- Each supplier proposal will be evaluated using the points system stated in these sections to obtain the final evaluation degree for each proposal.
- The supplier proposal will obtain a final degree not less than 85% of the total evaluation degrees will be accepted.
- This accepted proposal will participate in the tender process where the selection of the winner proposal will be based on the least considered bidding price of the accepted proposals.
- The considered bidding price of the accepted offer will be calculated as follows

The evaluation considered price =

TOTAL PRICE OF THE TENDER X  $\frac{\text{HIGHEST TECHNICAL TENDER DEGREE}}{\text{TECHNICAL TENDER DEGREE}}$

**9-1 THE ITEMS OF EVALUATION AND THEIR WEIGHTS AS FOLLOWS:**

- Technical descriptions 60%
- Period of delivery & installation 10%
- Country of origin & manufacture 10% \*
- Past experiences 10%
- Grantee period 10%

\*Full mark for Canada, USA, Japan, Germany, England, France, Italy.  
 The rest of European countries (90%)  
 Asian and South America countries (80%)

**10-ATTACHED DRAWINGS**

item	Description	Drawing No.
1	Girder (included Trolley Rail) (ZPMC)	JL176A0303A
2	Trolley wheel Assembly(ZPMC)	JL126B060101
3	Trolley Wheel(ZPMC)	JL16106070104
4	Trolley Guide roller(ZPMC)	JR126A0610
5	Roller(ZPMC)	BGR80-03
6	Support(ZPMC)	JR126A0610 JR126A061001
7	Trolley wheel Assembly(LIEBHERR)	RT1025-664 .100 RT1025-664 .200
8	TOWING ARM CPL(LIEBHERR)	RT1203-669900
9	PORTAL TIE(LIEBHERR)	RT1156-360.000

Handwritten signatures in blue ink, including a large signature on the left, a signature in the middle, and a signature on the right.



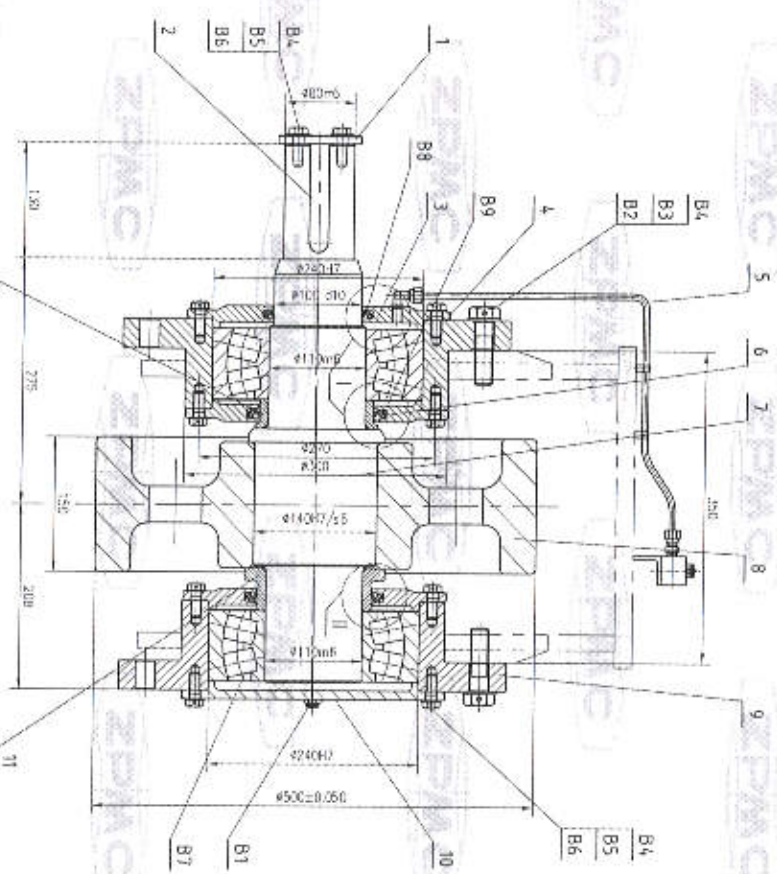
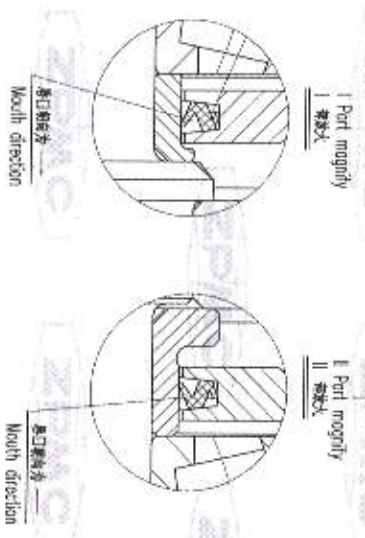
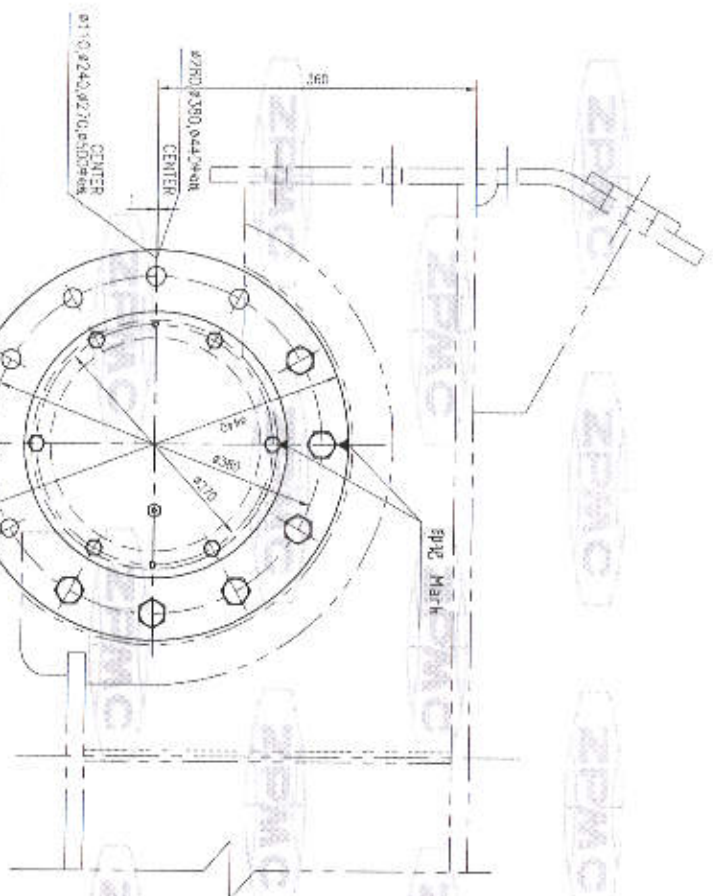

B9/B20	4075-1997	密封	Z130	密封	数量	2
B8/B9/Z9	4075-1997	密封	Z100	密封	数量	1
B7	SKF	轴承	2232ZCC/W33	轴承	数量	2
B6	GB97.1-85	垫圈	12	垫圈	数量	28
B5	GB32.1-88	螺栓	M12X30	垫圈	数量	28
B4		垫圈	12	垫圈	数量	28
B3	GB97.1-85	垫圈	20	垫圈	数量	12
B2	GB32.1-88	螺栓	M20X75	垫圈	数量	12
B1		平头式抽管	PT1/A	抽管	数量	1
12	JL16106070110	衬套		衬套	数量	1
11	JL16106070109	衬套		衬套	数量	1
10	JL17306010110	衬套		衬套	数量	1

9	JL17306010109	轴承盖	Bearing Sleeve	Q235	2	
8	JL16106070104	衬套	Thrust	42C-M6	1	
7	JL126B06010107	衬套	Shaft	35C-M6	1	
6	JL17306010106	衬套	Through Cover	Q235	2	
5	JL126B06010105	衬套	Oiling device	Ass.	1	
4	JL29B06010104	衬套	Gasket		2	
3	JL16106070105	衬套	Through Cover	Q235	1	
2	JL16106070102	衬套	Key	45	1	
1	JL16106070101	衬套	Stop plate	Q235	1	

小汽车传动系  
 Wheel Assembly  
 ZPMC  
 110 WAVE  
 PROJECT  
 SUB-NO. or STD  
 NAME & SIZE  
 WAVE or STD (IT/SEL)  
 each total  
 UNIT  
 NOTE  
 SCALE: 1:4  
 PROL.  
 TRAC  
 DWG  
 VER.  
 APP.  
 SET/DRAW  
 4SET/5WAVE  
 1/2  
 33

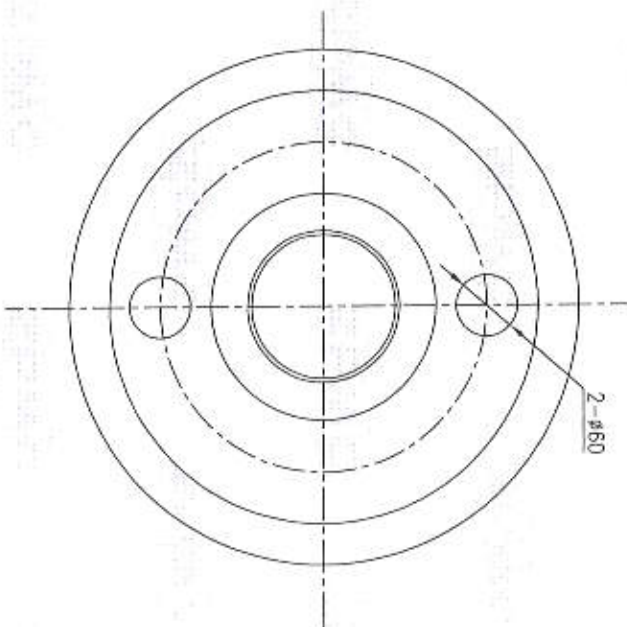
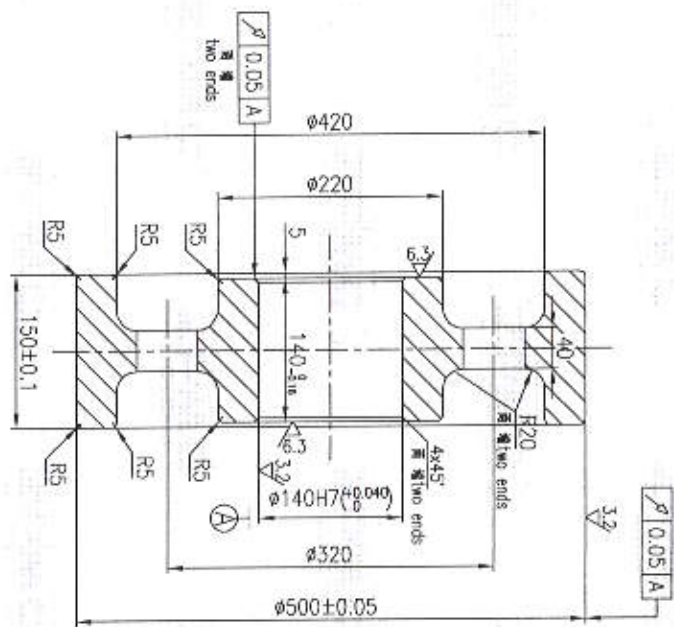

Others  
其余 12.5

NO.	SUB-NO. or STDD	NAME & SIZE	MTRL or STYLE	QTY/SET	SET*WEIGHT	SCALE
	JL16106070104	车轮 Wheel	42CrMo			1:5
DRAW		TECH.			TRACE	
ZPMC		STDD			CHCK	
CHCK						

Handwritten signatures and marks at the bottom of the page, including a circled '3' and the number '34'.









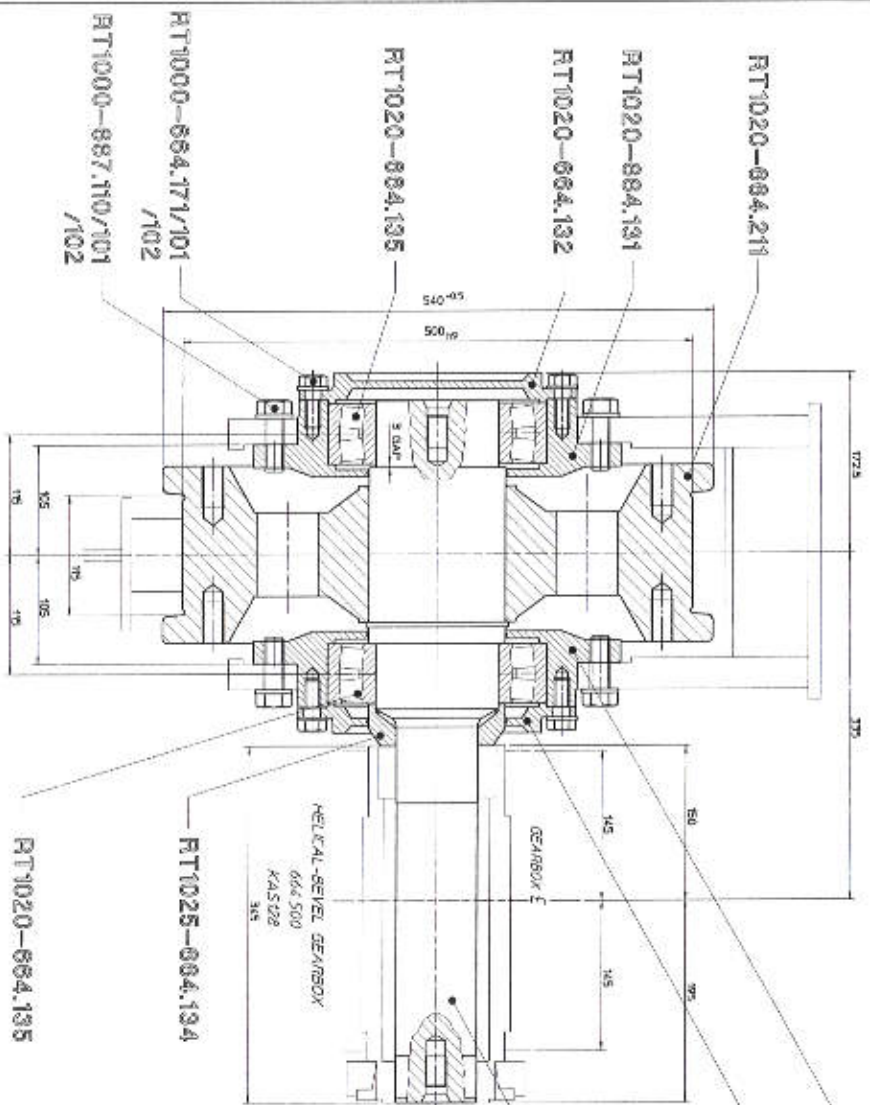

VIEW ON ARROW

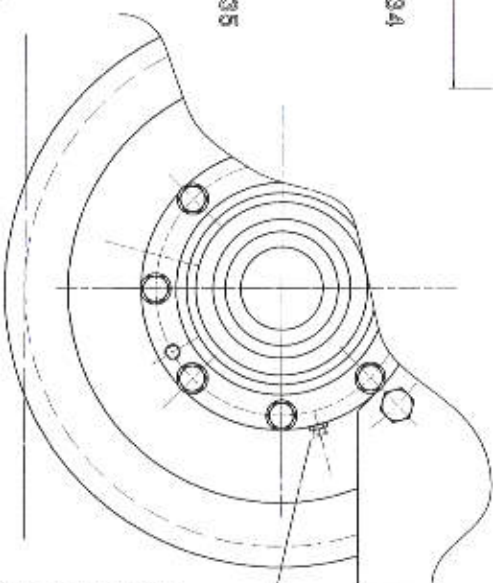

ITEM#	QTY	DESCRIPTION	DATE	NAME
125	1	TROLLEY WHEEL ASSEMBLY		

PREPARED BY: \_\_\_\_\_  
 CHECKED BY: \_\_\_\_\_  
 DATE: \_\_\_\_\_  
 NAME: \_\_\_\_\_  
 SCALE: 1:25  
 DRAWING NO.: RT1025-664.200  
 SHEET NO.: 39

Handwritten signatures and a circled number '7-2' are present at the bottom of the page.

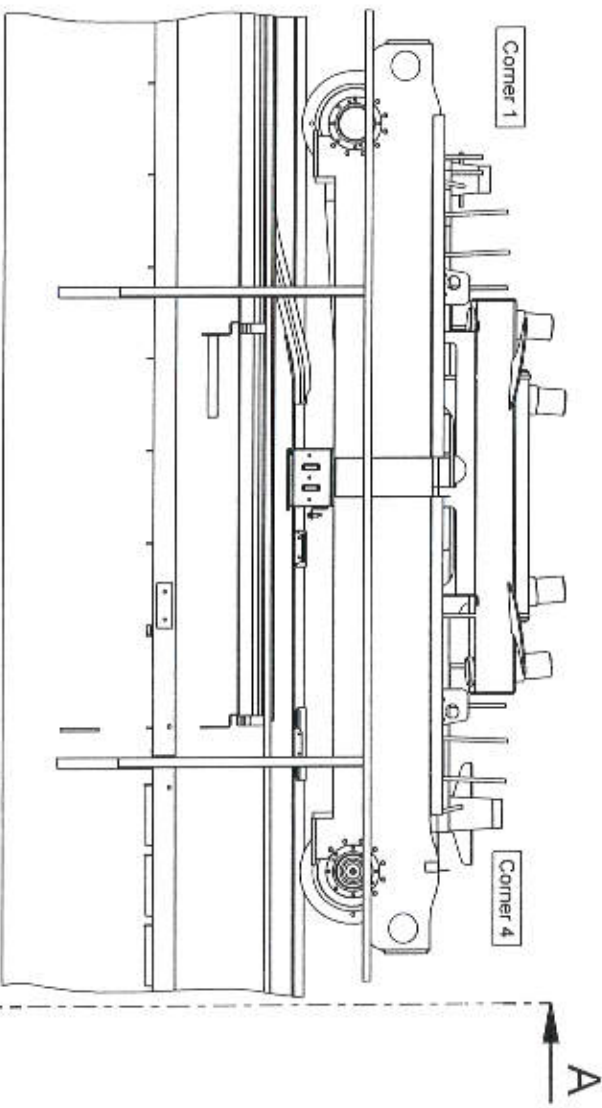
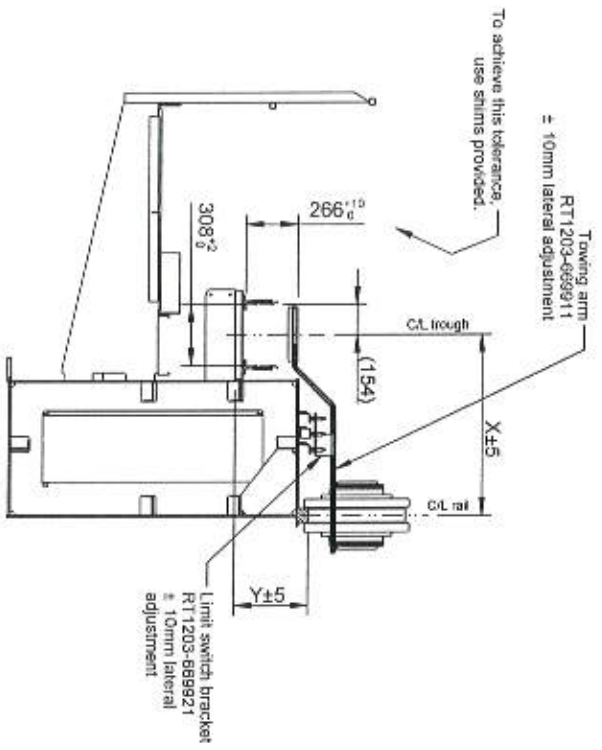

A-A

Note:  
Permitted tolerances according to Igus.  
For trolley travel limit switch strikers arrangement see drawing no. RT1198-225300.

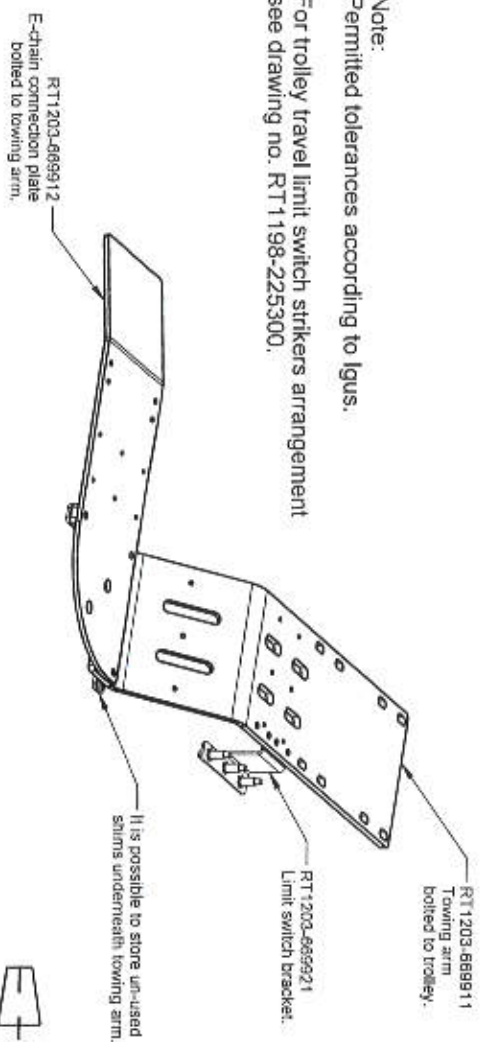

WEIGHT:			
AMENDMENT NO.	DESCRIPTION	DATE	NAME
This Drawing is the property of Liebherr Container Cranes Limited. The Date of Information herein shall not be Copied, Reproduced, Lent, Sold or used in whole or in part, for any purpose whatsoever, without the written permission of the Owners.			
Copyright: Liebherr Container Cranes Limited			
Permissible Variation for Dimensions without Tolerance Indications: Surface Finish: Roughness Rt: Corners of Workpiece: Treated in Accordance with Standard Work Practice		Acc. DIN 7168 Medium Acc. DIN 3141 Range 2	
A3	DATE	NAME	Ident. No.
	11-Oct-12	A. Kodzelski	11331238
DRAWN BY			<b>LIBHERR</b>
CHECKED BY			
SHEET No.	1 of 1		
SCALE	DESCRIPTION	Drawing No.	Rev. 00
1:25	TOWING ARM CPL	RT1203-669900	

Handwritten blue ink marks and signatures at the bottom of the page, including a circled '8' and the number '40'.

